



**Estudio  
Especial**

**Turismo de Reuniones:  
los Congresos en la  
Ciudad de Buenos Aires**

***Año 2004***



**buenos aires**



**Programa de Estudios de Mercado y Estadísticas Turística  
Subsecretaría de Turismo  
Gobierno de la Ciudad de Buenos Aires**

## **Índice**

<b>1. Introducción.....</b>	<b>3</b>
<b>2. El Mercado de Turismo de Reuniones .....</b>	<b>4</b>
<b>2.1. Definiciones.....</b>	<b>4</b>
<b>2.2. El impacto económico del Turismo de Reuniones .....</b>	<b>5</b>
<b>2.3. Su evolución en el mundo.....</b>	<b>7</b>
<b>2.4. Su evolución en la Ciudad de Buenos Aires .....</b>	<b>9</b>
<b>2.5. La Oferta de Servicios de la Ciudad .....</b>	<b>13</b>
<b>3. Encuesta a Asistentes a Congresos .....</b>	<b>14</b>
<b>3.1. Resumen Ejecutivo .....</b>	<b>15</b>
<b>3.2. Resultados.....</b>	<b>16</b>
<b>3.3. Cuadros.....</b>	<b>21</b>
<b>3.4. Análisis de las Reuniones Mundiales.....</b>	<b>26</b>
<b>3.5. Metodología de la Encuesta .....</b>	<b>31</b>
<b>4. Consideraciones finales .....</b>	<b>31</b>

Balcarce 360 2º Piso

Tel: 4114-5784

Email: [investigaciones\\_turismo@buenosaires.gov.ar](mailto:investigaciones_turismo@buenosaires.gov.ar) / [estadisticas\\_turismo@buenosaires.gov.ar](mailto:estadisticas_turismo@buenosaires.gov.ar)

Web: [www.bue.gov.ar](http://www.bue.gov.ar)

**Buenos Aires, marzo del 2005**

# Turismo de Reuniones: los congresos en la Ciudad de Buenos Aires - Año 2004

## 1. Introducción

El **turismo de reuniones**, uno de los segmentos que componen el turismo de negocios, moviliza en todo el mundo a millones de personas y divisas. Se trata de un segmento del mercado turístico de notable importancia pues contribuye a elevar el gasto y la estadía promedio de los visitantes.

El desarrollo del turismo de reuniones, asimismo, fomenta la expansión del turismo de esparcimiento, ya que comparte con este la misma infraestructura y, según la Organización Mundial del Turismo (OMT), aproximadamente el 40% de los visitantes de reuniones regresan al lugar de destino acompañados de sus familias, amigos o colegas.<sup>1</sup>

Por otra parte, representa aproximadamente el **20%** de todas las llegadas internacionales y se estima experimente un crecimiento anual del **10%** en el próximo decenio.<sup>2</sup>

El interés de muchos destinos por desarrollar el turismo de reuniones se asocia con los beneficios que genera: regula la estacionalidad de la demanda turística; crea empleos, generalmente, calificados; moviliza localmente una gran cantidad de dinero como consecuencia del eslabonamiento productivo con otras actividades económicas; y se constituye como un factor de multiplicación de los esfuerzos promocionales.

El presente estudio, que tiene por objeto indagar sobre las características del turismo de reuniones y sus potencialidades, se enmarca en los esfuerzos que la Ciudad de Buenos Aires lleva adelante en perspectiva a posicionarse como un destino internacional sede de reuniones.

---

<sup>1</sup> Fuente: Turismo: Panorama 2020. Volumen 7. OMT.

<sup>2</sup> Idem.

## 2. El Mercado de Turismo de Reuniones

### 2.1. Definiciones

#### **Turismo de Negocios<sup>3</sup>:**

Conjunto de corrientes turísticas cuyo motivo de viaje está vinculado con la realización de actividades laborales y profesionales.

#### **Turismo de Reuniones<sup>4</sup>:**

Es la **variante grupal del Turismo de Negocios** e incluye numerosos segmentos y productos relacionados con la organización de reuniones de negocios con diferentes propósitos y magnitudes.

Atiende las siguientes variantes: Congresos, Convenciones, Ferias, Exposiciones y Viajes de Incentivo.

En el presente estudio serán objeto de análisis los Congresos y las Convenciones.

#### **Congreso:**

Cualquier reunión que se organiza de manera regular para debatir temas previamente fijados, y cuyos participantes son miembros de una corporación, asociación profesional u organización gubernamental.

En función de este último criterio, es decir la entidad generadora del evento a la que pertenecen los participantes, los congresos se clasifican en: corporativos (congresos generados por corporaciones) y el no corporativos (congresos organizados por asociaciones profesionales u organizaciones gubernamentales).

A su vez, los congresos no corporativos de asociaciones se divide en las siguientes categorías:

- Congresos científicos.
- Congresos de negocios.
- Meetings de familia o religiosos.

---

<sup>3</sup> Fuente: Introducción al Turismo de Negocios y Desarrollo de Productos Especializados. Secretaría de turismo de México.

<sup>4</sup> Idem.

Por lo general, los congresos se celebran una vez al año, aunque algunos de carácter internacional se suelen organizar cada 24 meses

La duración de estos eventos oscila entre los 2 y 5 días y deben contar con un mínimo 50 participantes.

### **Convención:**

Reunión de un grupo de personas que comparten intereses similares, ya sean comerciales, industriales, profesionales, políticos, privados, particulares, religiosos o de otra índole, y que convergen en una fecha y un lugar determinados previamente para intercambiar experiencias, tratar asuntos de interés común y tomar decisiones al respecto, así como establecer consenso sobre determinadas políticas.

La duración mínima de las convenciones es 2 días y una cantidad de por lo menos, 50 inscriptos.

Tanto los congresos como las convenciones se clasifican según su alcance:

**Internacional:** Es aquella reunión que tiene un número mínimo de inscriptos de otros países. Este nivel se ha fijado en un 40% de inscriptos de por lo menos 4 países distintos.<sup>5</sup>

**Interamericanos:** Reunión que tiene un mínimo de participantes de Latinoamérica.

**Nacional:** Es aquella que no tiene un número mínimo de inscriptos provenientes de otro país, siendo los asistentes, fundamentalmente, residentes en el país sede del evento.

## **2.2. El impacto económico del Turismo de Reuniones**

El **turismo de reuniones** moviliza en todo el mundo a millones de personas y divisas.

El impacto económico en el destino receptor de estos flujos turísticos es significativo pues:

- El gasto promedio de los visitantes asistentes a reuniones es entre dos y tres veces superior al gasto promedio de los visitantes de ocio.

---

<sup>5</sup> Fuente: Asociación Internacional de Congresos y Convenciones (ICCA).

- La prolongada duración de algunos eventos promueve una estadía mayor de los visitantes en el destino, con el consecuente incremento del gasto total erogado por estos.
- Moviliza localmente una gran cantidad de dinero como consecuencia del eslabonamiento productivo con otras actividades económicas existentes en la comunidad receptora, en especial las dedicadas a proveer de servicios específicos (traducción, decoración, catering, seguridad, etc.), hoteles, restaurantes, como así también lugares de espectáculos y de compras.
- Regula la estacionalidad de la demanda turística, mejorando la ocupación en las temporadas bajas.
- Crea empleos, generalmente, calificados y de alto valor agregado.

De tal manera, la importancia del turismo de reuniones se hace evidente con el análisis de la cadena productiva de los congresos y convenciones y sus diversos actores intervinientes:

- Asociaciones, Cámaras, Empresas, Corporaciones y Organizaciones: son aquellas instituciones promotoras de las reuniones.
- Organizadores Profesionales de Congresos (OPC) y Meeting Planner: son las empresas dedicadas a la planificación y realización de las reuniones.
- Oficinas de Convenciones y Visitantes (OCV): son organismos de carácter público, privado o mixto, dedicado a la promoción de eventos, que ofrecen, en términos generales, los siguientes servicios:
  - Apoyo técnico: realiza estadísticas que ofrecen información sobre la actividad, presenta candidaturas, apoyándose en documentos técnicos, adaptados a cada necesidad; organiza visitas de inspección, para mostrar la oferta de la ciudad a los organizadores; apoya la difusión del encuentro, por medio de material especialmente diseñado para ello.
  - Apoyo institucional: bienvenida oficial, entrega de documentación turística sobre la ciudad; recepciones; asistencia en acontecimientos especiales.
- Gestores de Destinos (DMC): Son los profesionales que tienen un amplio conocimiento, experiencia y recursos en un destino específico y son especialistas en el diseño y la implementación de eventos, actividades, visitas, transporte y soluciones logísticas.
- Servicios específicos para congresos: Hoteles, transportes, centros de reuniones, banquetes y eventos, etc.

**Gráfico 1. Estructura de la cadena productiva de los congresos.**

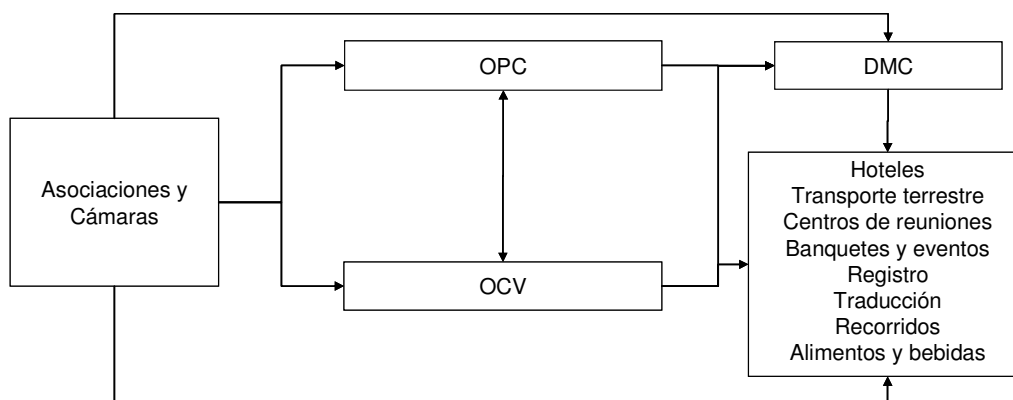

**Gráfico 2. Estructura de la cadena productiva de los convenciones.**

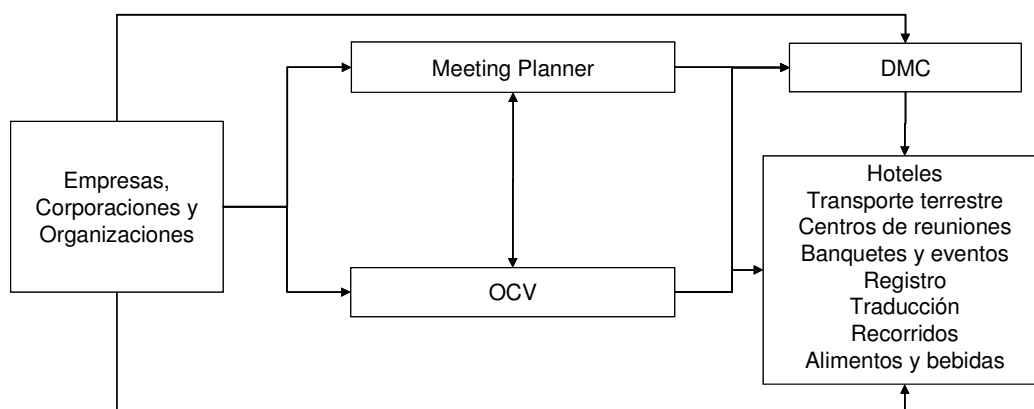

El impacto económico que representó para la Ciudad de Buenos Aires la realización de los congresos y convenciones durante el año 2004, desde el punto de vista del gasto total efectuado por los turistas extranjeros y del interior del país asistentes a las reuniones fue de **480.641.244 pesos**.

### **2.3. Su evolución en el mundo**

El turismo de reuniones representa aproximadamente el **20%** de todas las llegadas internacionales y se estima experimente un crecimiento anual del **10%** en el próximo decenio.

Teniendo en cuenta que las reuniones internacionales son importantes atracciones para captar los flujos turísticos mundiales, resulta interesante analizar su evolución y distribución.

La Asociación Internacional de Congresos y Convenciones (ICCA) elabora estadísticas sobre las reuniones de asociaciones internacionales.<sup>6</sup>

Así, se observa que en el ranking de las principales ciudades sede de este tipo de reuniones durante el año 2003, Viena y Barcelona ocuparon las dos primeras posiciones. Llama la atención la irrupción de Singapur en el tercer lugar, desplazando Copenhague del grupo de las primeras cinco.

**Cuadro 1. Cantidad de reuniones internacionales por ciudad. Año 2003.**

Ciudad	Cantidad de reuniones
Viena	89
Barcelona	78
Singapore	75
Estocolmo	70
Lisboa	63

Fuente: Asociación Internacional de Congresos y Convenciones (ICCA).  
Elaboración: Programa de Estudios de Mercado y Estadísticas Turísticas. Subsecretaría de Turismo, GCBA.

El análisis del **último ranking global** publicado por ICCA correspondiente al **año 2002**, permite comparar la situación de la ciudades latinoamericanas: Río de Janeiro se ubicó en primer lugar con 29 reuniones, San Pablo (14), Buenos Aires (12) y por último Santiago de Chile (7).<sup>7</sup>

Respecto al ranking de los cinco primeros países sede de este tipo de reuniones durante el año 2003, Estados Unidos y España encabezan los primeros puestos.

**Cuadro 2. Cantidad de reuniones internacionales por país. Año 2003.**

País	Cantidad de reuniones
Estados Unidos	232
España	220
Reino Unido	177
Alemania	161
Italia	146

Fuente: Asociación Internacional de Congresos y Convenciones (ICCA).  
Elaboración: Programa de Estudios de Mercado y Estadísticas Turísticas. Subsecretaría de Turismo, GCBA.

---

<sup>6</sup> Para su inclusión en la base de datos de la ICCA, las reuniones deben congregarse por lo menos a 50 participantes, organizarse regularmente y contar con representantes de al menos a cuatro países diferentes.

<sup>7</sup> Fuente: ICCA. Number of meeting 2002. (últimos datos disponibles).

Según los datos del 2002 de ICCA, el país mejor ubicado de América Latina, fue Brasil ocupando el puesto 21 (56 reuniones); en tanto que nuestro país se ubicó en el puesto 37 (16 reuniones), siendo el segundo país mejor ubicado de América Latina después de Brasil.<sup>8</sup>

Del análisis de la participación de mercado por región, se observa que América Latina captó el 6% del total de las reuniones internacionales realizadas durante el año 2003.

**Cuadro 3. Cuota de mercado por cantidad de reuniones. Año 2003.**

Región	Participación %
Europa	62%
Asia	16%
América del Norte	10%
América Latina	6%
Australia/Pacífico	4%
África	2%
<b>Total</b>	<b>100%</b>

Fuente: Asociación Internacional de Congresos y Convenciones (ICCA).  
Elaboración: Programa de Estudios de Mercado y Estadísticas Turísticas. Subsecretaría de Turismo, GCBA.

#### **2.4. Su evolución en la Ciudad de Buenos Aires**

Tras la grave crisis económica que experimentó nuestro país que provocara una fuerte caída en la cantidad de reuniones organizadas en Argentina y la Ciudad Buenos Aires durante los años 2001 y 2002, se observa en los últimos dos años una recuperación en el mercado de las reuniones.

Durante el año 2004 se realizaron en el país un total de 778 eventos, de los cuales el 51,8% se llevaron a cabo en la Ciudad de Buenos Aires, representando un total de 403 reuniones.<sup>9</sup>

---

<sup>8</sup> Fuente: ICCA. Number of meeting 2002. (últimos datos disponibles).

<sup>9</sup> Fuente: Balance 2004. Informe especial sobre la industria de las Ferias y los Congresos en Argentina. Editorial Ferias & Congresos. Auditado por AOCA..

**Cuadro 4. Cantidad de reuniones. Argentina y Ciudad de Buenos Aires.  
Años 2000-2004.**

Año	Argentina	Ciudad de Buenos Aires	% Ciudad / Argentina
2000	1.051	616	58,6%
2001	844	509	60,3%
2002	561	333	59,4%
2003	695	389	55,5%
2004	778	403	51,8%

Fuente: Balance 2004. Informe especial sobre la industria de las Ferias y los Congresos en Argentina.  
Editorial Ferias & Congresos

Elaboración: Programa de Estudios de Mercado y Estadísticas Turísticas. Subsecretaría de Turismo, GCBA.

Se observa que, a pesar de registrarse una tendencia positiva en la cantidad de reuniones realizadas en la Ciudad, en el año 2004 el crecimiento respecto del año anterior fue sólo del 4%; en tanto que el 2003 había experimentado un incremento del 17%.

**Gráfico 4. Reuniones y Variación interanual. Ciudad de Buenos Aires.  
Años 2001-2004.**

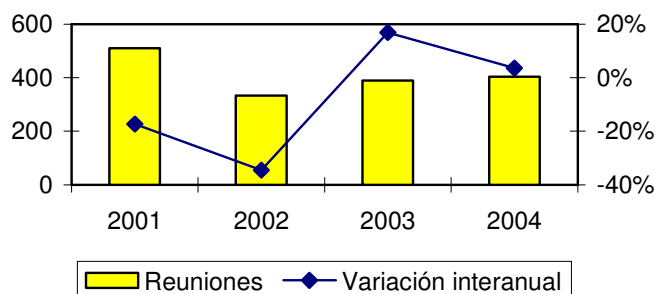

Fuente: Balance 2004. Informe especial sobre la industria de las Ferias y los Congresos en Argentina.  
Editorial Ferias & Congresos.

Elaboración: Programa de Estudios de Mercado y Estadísticas Turísticas. Subsecretaría de Turismo, GCBA.

Asimismo, se advierte que la relación de asistentes por reuniones en el 2004 fue de 686 participantes, cifra significativamente mayor a los 574 del año anterior. Es decir, durante el 2004 se realizaron más cantidad de reuniones y estas fueron de mayor tamaño.

Vale mencionar que la Ciudad fue sede de **dos reuniones mundiales** de gran convocatoria: el “Congreso Mundial de Bibliotecas e Información - IFLA 2004”, con 3.800 asistentes y la “Convención sobre el Cambio Climático - COP10”, con 6.195 personas.

El total de participantes a las reuniones realizadas en la Ciudad de Buenos Aires en el 2004 fue de **276.577 personas**.<sup>10</sup>

**Cuadro 5. Cantidad de asistentes a reuniones. Ciudad de Buenos Aires. Años 2000-2004.**

Año	Asistentes
2001	236.454
2002	180.371
2003	223.206
2004	276.577

Fuente: Balance 2004. Informe especial sobre la industria de las Ferias y los Congresos en Argentina. Editorial Ferias & Congresos.

Elaboración: Programa de Estudios de Mercado y Estadísticas Turísticas. Subsecretaría de Turismo, GCBA.

Comparada con otras provincias, la Ciudad de Buenos Aires es, sin duda, el principal destino elegido como sede para las reuniones, concentrando más de la mitad de los eventos realizados en el año 2004. Luego se encuentran las provincias de Buenos Aires (16,7%) y Santa Fe (10,5%).<sup>11</sup>

**Gráfico 5. Distribución por provincias de las reuniones. Año 2004.**

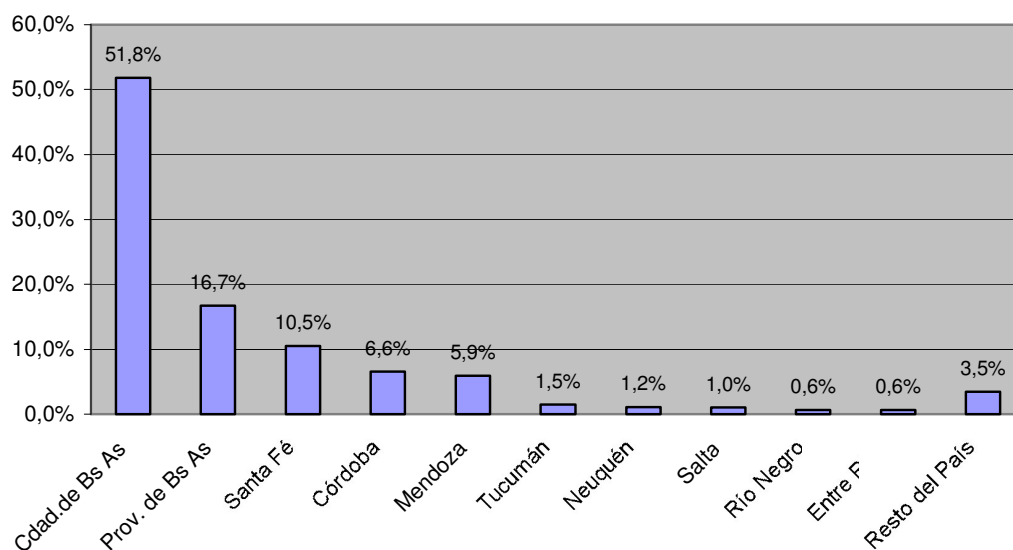

Fuente: Balance 2004. Informe Especial sobre la Industria de las Ferias y los Congresos en Argentina. Editorial Ferias & Congresos.

Elaboración: Programa de Estudios de Mercado y Estadísticas Turísticas. Subsecretaría de Turismo, GCBA.

<sup>10</sup> Fuente: Balance 2004. Informe especial sobre la industria de las Ferias y los Congresos en Argentina. Editorial Ferias & Congresos. Auditado por AOCA..

<sup>11</sup> Idem.

En cuanto a la tipología de las reuniones realizadas en la Ciudad, los congresos representaron el 37%, seguidos por los simposios (16%) y las jornadas (12%).<sup>12</sup>

**Gráfico 6. Distribución por tipología de las reuniones. Ciudad de Buenos Aires. Año 2004.**

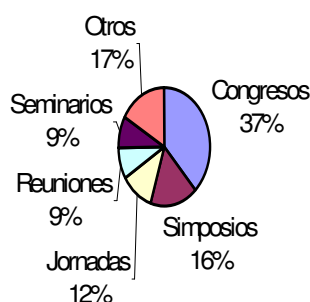

Fuente: Congresos & Convenciones. Guía Anual 2004. Editorial Ferias & Congresos..  
Elaboración: Programa de Estudios de Mercado y Estadísticas Turísticas. Subsecretaría de Turismo, GCBA.

Respecto a las temáticas de las reuniones organizadas en Argentina continúa siendo predominante el sector salud (32% de las reuniones), seguido de educación (9,6%) y economía (5,7%).<sup>13</sup>

**Cuadro 6. Temática de las reuniones. Argentina. 2003-2004.**

Tipos	%
Salud	32,0%
Educación	9,6%
Economía	5,7%
Medio Ambiente	4,1%
Derecho	2,4%
Psicología	2,2%
Turismo	2,1%
Arquitectura	1,9%
Informática	1,9%
Veterinaria	1,7%
Psiquiatría	0,8%
Otros	35,6%
<b>Total</b>	<b>100%</b>

Fuente: Balance 2004. Informe especial sobre la industria de las Ferias y los Congresos en Argentina. Editorial Ferias & Congresos.  
Elaboración: Programa de Estudios de Mercado y Estadísticas Turísticas. Subsecretaría de Turismo, GCBA.

<sup>12</sup> Fuente: Guía Anual 2004 de Congresos & Convenciones / Portal de Turismo de la Ciudad (www.bue.gov.ar)

<sup>13</sup> Fuente: Balance 2004. Informe especial sobre la industria de las Ferias y los Congresos en Argentina. Editorial Ferias & Congresos. Auditado por AOCA..

## **2.5. La Oferta de Servicios de la Ciudad**

La Ciudad de Buenos Aires como sede de reuniones ofrece una importante variedad de servicios.

### Sedes

- Hoteles: existen 30 establecimientos hoteleros que cuentan con salones con capacidad superiores a 150 personas (13 de 5 estrellas y 29 de 4 estrellas).
- Centros Exposiciones y Congresos: la ciudad cuenta con un total de 9 centros, cuya capacidad total permite albergar a 20.535 participantes, distribuidos en 54 salones. El Centro Cultural San Martín es administrado por el Gobierno de la Ciudad y su sala mayor cuenta con una capacidad para 800 personas, con un metraje total en sus instalaciones de 6.386 m<sup>2</sup>.
- Predios Feriales: la ciudad cuenta con 3 predios feriales, con una superficie de exhibición superior a los 100.000 m<sup>2</sup>. El Centro de Exposiciones de la Ciudad es administrado por el Gobierno de la Ciudad y cuenta con 14 salas, con una superficie total de 20.281 m<sup>2</sup>.
- Estadios cubiertos: existen 4 estadios cubiertos, que ofrecen servicios para este tipo de eventos, teniendo el mayor, una capacidad para 10.000 personas.
- Edificios e Instituciones con salones: la ciudad posee además una variada oferta de asociaciones, institutos y edificios que, con un total de 72 salas de tamaños diversos y características distintas, se adaptan a los múltiples tipos de reuniones que se realizan.

### Alojamiento

La ciudad cuenta con un total de 204 establecimientos hoteleros registrados y categorizados por la Subsecretaría de Turismo del Gobierno de la Ciudad (entre 1 y 5 estrellas y apparts hoteles), con una capacidad total de 31.797 plazas, de las cuales el 61,8% pertenecen a establecimientos de 4 y 5 estrellas.

### Organizadores Profesionales de Congresos (OPC)

Existen 45 empresas organizadoras profesionales de congresos y exposiciones, asociados a la Asociación Argentina de Organizadores y proveedores de Exposiciones y Congresos (AOCA).

### Oferta Gastronómica

La oferta es muy amplia y tan variada como los orígenes de la población. Se pueden encontrar platos tradicionales como españoles, italianos, mediterráneos, etc, como así también el plato típico la parrillada.

Las zonas gastronómicas están distribuidas a lo largo de todos los barrios de la ciudad, destacándose: Puerto Madero, Monserrat, Las Cañitas, Recoleta, Palermo y San Telmo.

### Oferta Cultural

Buenos Aires metrópolis cultural, ecléctica y cosmopolita ofrece una amplia y variada oferta cultural.

La Ciudad cuenta con más de 190 teatros, entre los que se destaca el Teatro Colón, uno de los principales escenarios líricos del mundo.

Posee una extensa red de museos y galerías de arte donde se exhiben importantes obras de arte, que nos permiten conectarnos con importantes artistas de todo los tiempos.

### Tango

Buenos Aires es la cuna y capital mundial del tango. La ciudad ofrece al visitante innumerables propuestas relacionadas con su música: recorridos turísticos, milongas, clases de baile y shows musicales.

### Programación cultural

Ofrece un importante número de festivales y conciertos, entre ellos: el Festival Buenos Aires Tango, el Campeonato Mundial de Tango y el Festival de Cine Independiente.

## **3. Encuesta a Asistentes a Congresos**

En el marco del Programa de Estudios de Mercado y Estadísticas Turísticas de la Subsecretaría de Turismo, se lleva adelante el **Estudio sobre el Mercado de Ferias y Congresos**, cuyo objetivo es desarrollar una investigación sobre la demanda turística originada por las ferias y congresos, su perfil y características.

Entre las acciones contempladas en dicho estudio, se realiza la **Encuesta a Asistentes a Congresos**.

En las paginas siguientes se detallan los resultados obtenidos en los relevamientos de quince congresos realizados entre mayo y diciembre del 2004.

### 3.1. Resumen Ejecutivo

- Se relevaron **quince congresos**, de los cuales el 80% fueron internacionales, 13% interamericanos y el 7% restante nacionales. Entre los eventos relevados se destacan dos reuniones mundiales: el “Congreso Mundial de Bibliotecas e Información - IFLA 2004” y la “Convención sobre el Cambio Climático - COP10”.
- El total de asistentes en los congresos relevados fue de **30.024 personas**, compuestos por 51,2% extranjeros, 29,2% residentes de la ciudad y el 19,6% restante del interior del país.
- La temática más destacada de los congresos fue **Salud**, representando el 40% de los eventos relevados, seguido de medio ambiente (20%), construcción e industria (13,3% respectivamente).
- El **59%** de los asistentes encuestados fueron extranjeros y el **41%** corresponden a asistentes argentinos no residentes en la Ciudad de Buenos Aires.
- Entre los encuestados argentinos, se destacaron con la mayor cantidad de asistentes la **Región Central** con el **52,4%**, comprendido por las Provincias de Buenos Aires (25,0%), Santa Fe y Córdoba (13,0% respectivamente) y Santiago del Estero (2,4%).
- Entre los asistentes extranjeros se destacan los **América Latina** (40,8%) y **Europa** (28,4%).
- El **46,8%** de los asistentes argentinos optaron por alojarse en **hoteles**, mientras que el **89,6%** de los extranjeros pernoctaron en estos establecimientos.
- La estadía promedio de los argentinos fue **4,5 noches** y de los extranjeros **9,2 noches**.
- La preferencia en las **compras** de los asistentes argentinos fueron, ropa (43,6%), libros (21,2%), en tanto que los asistentes extranjeros optaron por ropa (43,6%) souvenirs (22,2%) y artículos de cuero (16,4%).
- El gasto promedio diario por persona de los asistentes argentinos fue **522 pesos** y de los asistentes extranjeros **932 pesos** en la Ciudad de Buenos Aires.
- Se estima que el gasto total de los asistentes extranjeros y del interior del país fue de **480.641.244 pesos** durante el 2004.

### 3.2. Resultados

- Lugar de Residencia

El **59%** de los asistentes entrevistados fueron **extranjeros**; en tanto que el **41%** restante fueron residentes en el interior de nuestro país.

El 52,4% del total de los asistentes nacionales provienen de la Región Central del país, comprendido por Buenos Aires (25%), Santa Fe (13%) y Córdoba (13%) y Santiago del Estero (2,4%), destacándose por su alta participación en relación al resto de las regiones.

**Gráfico 1. Distribución por lugar de residencia de los asistentes argentinos. Ciudad de Buenos Aires. Mayo-Diciembre 2004.**

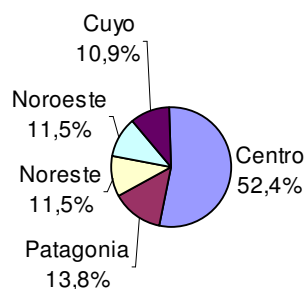

Centro: Buenos Aires, Córdoba, Santa Fé, Santiago del Estero.  
Patagonia: La Pampa, Neuquén, Río Negro, Chubut. Santa Cruz, Tierra del Fuego.  
Noroeste: Salta, Jujuy, Tucumán, Catamarca, La Rioja.  
Noreste: Misiones, Formosa, Chaco, Corrientes, Entre Ríos.

Elaboración: Programa de Estudios de Mercado y Estadísticas Turísticas.  
Subsecretaría de Turismo, GCBA.

En cuanto a los extranjeros, América Latina representó el 40% del total de los asistentes extranjeros, destacándose los **Países Limítrofes** con el **24,3 %**, distribuidos de la siguiente manera: Brasil (7,7%), Chile (7,1%), Uruguay (5,6%), Paraguay (2,2%) y Bolivia (1,6%).

Se destaca la participación de **Europa** con el **28,4%**, ocupando los primeros lugares Alemania (5,1%) y España (4,1%).

**Gráfico 2. Distribución por lugar de residencia de los asistentes extranjeros.  
Ciudad de Buenos Aires. Mayo-Diciembre 2004.**

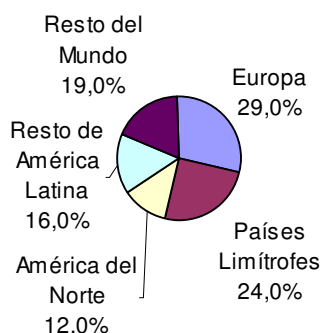

Elaboración: Programa de Estudios de Mercado y Estadísticas Turísticas.  
Subsecretaría de Turismo, GCBA.

- Tipo de Alojamiento

Los asistentes argentinos optaron en primer lugar por **hoteles** el **46,8%**, en segundo lugar, casa de familia o amigos (26,2%).

En cuanto a los asistentes extranjeros, se destaca una alta preferencia por **hoteles (89,4%)**.

Respecto a la elección de las categorías de hotel, los asistentes argentinos optaron en un **49,2%** por **4 estrellas** y un 29,1 % por 3 estrellas. En tanto, los asistentes extranjeros optaron por las categorías más altas (**45,7%**) **4 estrellas** y (35,1%) 5 estrellas.

- Medios de Información

Tanto los asistentes argentinos como extranjeros, se informaron de los eventos mayoritariamente **a través de su lugar de trabajo**, argentinos (**50,5%**) y extranjeros (**59,4%**). En segundo lugar se observa que los asistentes argentinos se informaron por Internet (11,1%) y los extranjeros (26,3%).

**Gráfico 3. Distribución de los medios de información a través del cual se informaron los asistentes argentinos y extranjeros. Ciudad de Buenos Aires. Mayo-Diciembre 2004.**

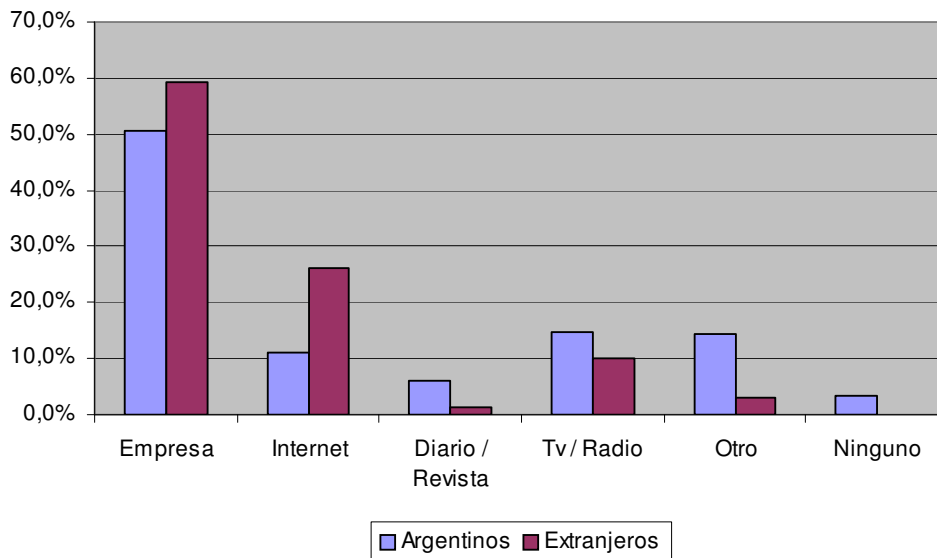

Elaboración: Programa de Estudios de Mercado y Estadísticas Turísticas.  
Subsecretaría de Turismo, GCBA.

Teniendo en cuenta que se trata de eventos dirigidos a profesionales, resulta lógico que la principal forma de información haya sido a través de la empresa, que además resultó ser la principal forma de organización del viaje. (Ver *Forma de organización del viaje*).

- Asistencia a este tipo de eventos

Cuando se les consultó a los asistentes, respecto a si habitualmente asisten a este tipo de eventos, la mayoría de los argentinos y extranjeros respondieron afirmativamente: 80,3% y 56,7% respectivamente.

- Estadía en la Ciudad de Buenos Aires

El 67,5% de los asistentes argentinos permanecieron en la ciudad entre 0 y 4 noches, en tanto el 56,7% de los asistentes extranjeros permanecieron en la ciudad entre 5 y 10 noches.

Resultando una estadía promedio de **4,5 noches** para los asistentes argentinos y de **9,2 noches** para los asistentes extranjeros.

- Frecuencia de Visita a la Ciudad

El 50,9% de los asistentes argentinos visitan las Ciudad varias veces al año; en segundo lugar, lo hacen esporádicamente (el 38,3%).

En cuanto a los asistentes extranjeros se observa que el **72,6%** visitó por **primera vez** la ciudad. Esto refuerza la idea que la promoción del segmento de Ferias y Congresos, promueve el incremento de la demanda turística.

- Compras

Respecto a la preferencia de los items de compras, los asistentes argentinos optaron por ropa (43,6%), libros (21,6%) y souvenirs (10,2%).

En cuanto a los asistentes extranjeros el nivel de compras fue alto, destacándose la preferencia por ropa (31,4%), souvenirs (22,2%) y artículos de cuero (16,4%).

**Gráfico 4. Distribución de las compras realizadas por los asistentes argentinos y extranjeros. Ciudad de Buenos Aires. Mayo-Diciembre 2004.**

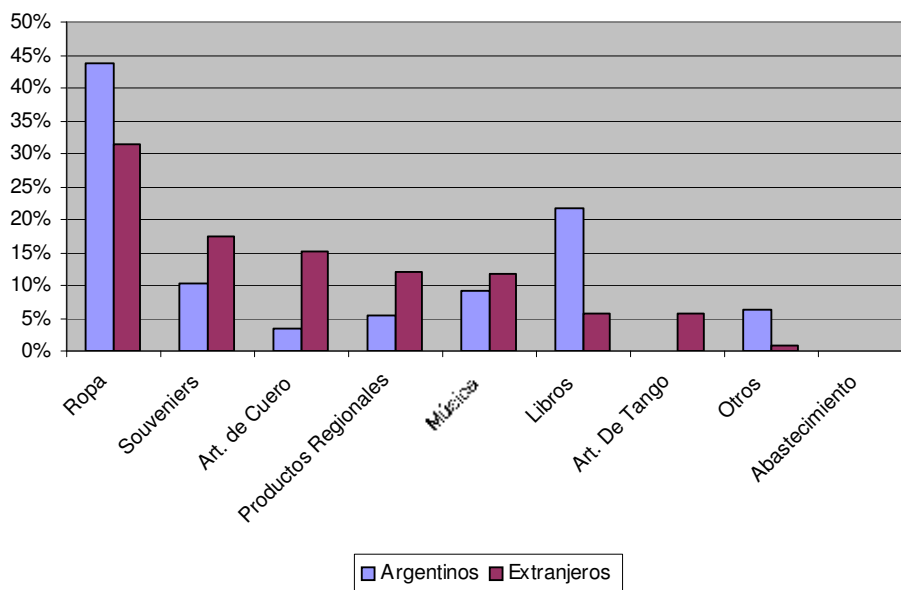

Elaboración: Programa de Estudios de Mercado y Estadísticas Turísticas.  
Subsecretaría de Turismo, GCBA.

- Calificación de los Servicios en la Ciudad

Entre los asistentes argentinos, se observa la buena calificación de los servicios, destacándose: gastronomía (87,9%) y la sede del evento (87,0%).

En cuanto a los asistentes extranjeros, el nivel de respuesta positiva fue mayor, destacándose: gastronomía (91,4%), sede del evento (84,8%) y alojamiento (71,3%).

Vale aclarar que en la opinión referida a las excursiones el porcentaje de no sabe / no contesta es alto debido a que, en general, los asistentes argentinos no realizaron este tipo de actividades y los extranjeros las realizaron mayoritariamente al terminar el congreso.

- Forma de organización del viaje de los asistentes

Los asistentes argentinos organizaron su viaje a través de su lugar de trabajo en un 56,2%, mientras que prefirieron hacerlo en forma particular el 41,7%. En tanto, los extranjeros organizaron su viaje a través de la empresa en un 61,3% y a través de un paquete armado por una agencia 23,0%.

- Actividades en la Ciudad

Entre las actividades de la Ciudad, es de destacar la preferencia de los asistentes extranjeros por Tango (39,3%), Teatro/Cine (22,6%) y City tour (22,0%).

En tanto los asistentes argentinos optaron mayoritariamente por Teatro / Cine (64,2%).

**Gráfico 5. Distribución de las actividades de los asistentes argentinos y extranjeros. Ciudad de Buenos Aires. Mayo-Diciembre 2004.**

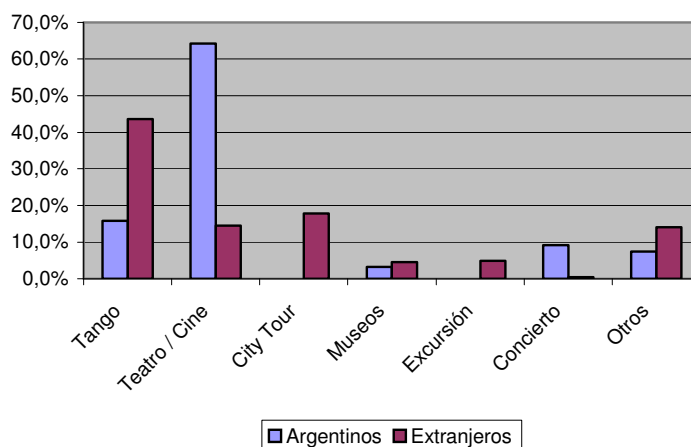

Elaboración: Programa de Estudios de Mercado y Estadísticas Turísticas, Subsecretaría de Turismo, GCBA.

- Gasto de los asistentes en la Ciudad

Los asistentes argentinos a los eventos gastaron un promedio de **932 pesos** diarios por día por persona, en tanto que los asistentes extranjeros tuvieron un gasto diario en la ciudad de **522 pesos** por día por persona.

Estos gastos incluyeron el alojamiento, inscripción, compras, alimentación y movilidad interna.

Se estima que el gasto promedio diario de los turista extranjeros de ocio en la ciudad durante el 2004 fue de \$390<sup>14</sup>, lo que confirma que los asistentes a congresos realizan un gasto superior al doble de los turistas de ocio.

Se estima que el gasto total de los asistentes extranjeros y del interior del país fue de **480.641.244 pesos** durante el 2004

### 3.3. Cuadros

**Cuadro 1. Lugar de Residencia de los asistentes a congresos. Ciudad de Buenos Aires. Mayo-Diciembre 2004.**

Lugar de residencia	%
Argentinos	41,0%
Extranjeros	59,0%
<b>Total</b>	<b>100%</b>

Elaboración: Programa de Estudios de Mercado y Estadísticas Turísticas.  
Subsecretaría de Turismo, GCBA.

**Cuadro 2. Lugar de Residencia de los asistentes argentinos. Ciudad de Buenos Aires. Mayo-Diciembre 2004.**

Regiones	%
Centro	52,4%
Patagonia	13,8%
Noreste	11,5%
Noroeste	11,5%
Cuyo	10,9%
<b>Total</b>	<b>100%</b>

Elaboración: Programa de Estudios de Mercado y Estadísticas Turísticas.  
Subsecretaría de Turismo, GCBA.

---

<sup>14</sup> Encuesta de Turismo Internacional. 2004. INDEC. Se ha tomado el gasto medio de los turistas que arribaron a la ciudad por el Aeropuerto Internacional de Ezeiza y cuyo motivo de viaje fue Vacaciones/Ocio.

**Cuadro 3. Lugar de Residencia de los asistentes extranjeros. Ciudad de Buenos Aires. Mayo-Diciembre 2004.**

Regiones	%
Países Limítrofes	24,3%
Europa	28,4%
Resto de América Latina	16,5%
América del Norte	11,7%
Resto del Mundo	19,2%
<b>Total</b>	<b>100%</b>

Elaboración: Programa de Estudios de Mercado y Estadísticas Turísticas.  
Subsecretaría de Turismo, GCBA.

**Cuadro 4. Tipo de Alojamiento de los asistentes argentinos y extranjeros. Ciudad de Buenos Aires. Mayo-Diciembre 2004.**

Alojamiento	Lugar de residencia	
	Argentinos	Extranjeros
Hotel	46,8%	89,4%
Casa familiares o amigos	26,1%	4,0%
Appart-hotel	14,0%	3,1%
Vivienda Propia	7,8%	0,9%
Hospedaje	3,8%	2,4%
Otros	1,5%	0,1%
<b>Total</b>	<b>100%</b>	<b>100%</b>

(\*) Hostel, B&B, Hotel Sindical.

Elaboración: Programa de Estudios de Mercado y Estadísticas Turísticas.,  
Subsecretaría de Turismo, GCBA.

**Cuadro 5. Categoría de Hoteles utilizados por los asistentes argentinos y extranjeros. Ciudad de Buenos Aires. Mayo-Diciembre 2004.**

Categoría	Lugar de residencia	
	Argentinos	Extranjeros
1 Estrellas	0,4%	0,0%
2 Estrellas	16,4%	3,5%
3 Estrellas	29,1%	15,8%
4 Estrellas	49,2%	45,7%
5 Estrellas	4,9%	35,1%
<b>Total</b>	<b>100%</b>	<b>100%</b>

Elaboración: Programa de Estudios de Mercado y Estadísticas Turísticas.  
Subsecretaría de Turismo, GCBA.

**Cuadro 6. Medio de información a través del cual se informaron los asistentes argentinos y extranjeros. Ciudad de Buenos Aires. Mayo-Diciembre 2004.**

Información	Lugar de residencia	
	Argentinos	Extranjeros
Empresa	50,5%	59,4%
Internet	11,0%	26,3%
Diario / Revista	6,0%	1,3%
Tv / Radio	14,6%	10,0%
Otro	14,5%	3,2%
Ninguno	3,4%	0,0%
<b>Total</b>	<b>100%</b>	<b>100%</b>

(\*) Pagina web de la entidad organizadora.  
(\*\*) Asociación en forma directa, universidad, ente gubernamental.

Elaboración: Programa de Estudios de Mercado y Estadísticas Turísticas.  
Subsecretaría de Turismo, GCBA.

**Cuadro 7. Asistencia habitual a eventos por parte de los asistentes argentinos y extranjeros. Ciudad de Buenos Aires. Mayo-Diciembre 2004.**

Asistencia	Lugar de residencia	
	Argentinos	Extranjeros
Sí	80,3%	56,7%
No	19,7%	43,3%
<b>Total</b>	<b>100%</b>	<b>100%</b>

Elaboración: Programa de Estudios de Mercado y Estadísticas Turísticas.  
Subsecretaría de Turismo, GCBA.

**Cuadro 8. Estadía (en noches) de los asistentes argentinos y extranjeros. Ciudad de Buenos Aires. Mayo-Diciembre 2004.**

Estadía	Lugar de residencia	
	Argentinos	Extranjeros
0 a 4 Noches	67,5%	18,7%
5 a 10 Noches	28,1%	56,7%
Más de 10 Noches	4,4%	24,7%
<b>Total</b>	<b>100%</b>	<b>100%</b>
<b>Noches Promedio</b>	4,5 noches	9,2 noches

Elaboración: Programa de Estudios de Mercado y Estadísticas Turísticas.  
Subsecretaría de Turismo, GCBA.

**Cuadro 9. Frecuencia de Visita a la Ciudad de los asistentes argentinos y extranjeros. Ciudad de Buenos Aires. Mayo-Diciembre 2004.**

Frecuencia de viaje	Lugar de residencia	
	Argentinos	Extranjeros
Primera vez	6,8%	72,6%
Una vez al año	3,9%	2,8%
Esporádicamente	38,3%	20,0%
Varias veces al año	50,9%	4,6%
<b>Total</b>	<b>100%</b>	<b>100%</b>

Elaboración: Programa de Estudios de Mercado y Estadísticas Turísticas.  
Subsecretaría de Turismo, GCBA.

**Cuadro 10. Compras realizadas por los asistentes argentinos y extranjeros. Ciudad de Buenos Aires. Mayo-Diciembre 2004.**

Compras	Lugar de residencia	
	Argentinos	Extranjeros
Ropa	43,6%	31,4%
Souvenirs	10,3%	22,2%
Art. De Cuero	3,5%	16,4%
Productos Regionales	5,4%	10,1%
Música	9,2%	8,6%
Libros	21,6%	8,0%
Art. De Tango	0,0%	2,4%
Abastecimiento	0,0%	0,1%
Otros	6,4%	0,9%
<b>Total</b>	<b>100%</b>	<b>100%</b>

Elaboración: Programa de Estudios de Mercado y Estadísticas Turísticas.  
Subsecretaría de Turismo, GCBA.

**Cuadro 11. Calificación de los servicios de la ciudad de los asistentes argentinos. Ciudad de Buenos Aires. Mayo-Diciembre 2004.**

Servicios	Bueno	Regular	Malo	Ns/Nc	Total
Gastronomía	87,9%	4,0%	0,2%	7,8%	<b>100%</b>
Alojamiento	49,0%	4,0%	1,2%	45,7%	<b>100%</b>
Transporte	61,1%	11,6%	9,4%	18,0%	<b>100%</b>
Excursiones	1,3%	0,2%	0,0%	98,5%	<b>100%</b>
Sede del Evento	87,0%	7,0%	0,0%	6,0%	<b>100%</b>

Elaboración: Programa de Estudios de Mercado y Estadísticas Turísticas.  
Subsecretaría de Turismo, GCBA.

**Cuadro 12. Calificación de los servicios de la ciudad de los asistentes extranjeros. Ciudad de Buenos Aires. Mayo-Diciembre 2004.**

Servicios	Buena	Regular	Malo	Ns/Nc	Total
Gastronomía	91,4%	2,9%	0,0%	5,7%	100%
Alojamiento	71,3%	9,5%	0,7%	18,5%	100%
Transporte	57,0%	9,8%	1,2%	32,1%	100%
Excursiones	18,3%	2,0%	0,6%	79,1%	100%
Sede del Evento	84,8%	7,4%	0,4%	7,4%	100%

Elaboración: Programa de Estudios de Mercado y Estadísticas Turísticas.  
Subsecretaría de Turismo, GCBA.

**Cuadro 13. Forma de organización del viaje de los asistentes argentinos y extranjeros. Ciudad de Buenos Aires. Mayo-Diciembre 2004.**

Organización	Lugar de residencia	
	Argentinos	Extranjeros
Empresa	56,2%	61,3%
En forma particular	41,7%	13,6%
A través de un paquete armado por agencia	1,5%	23,0%
A través de un paquete armado por el organizador	0,6%	2,1%
<b>Total</b>	<b>100%</b>	<b>100%</b>

Elaboración: Programa de Estudios de Mercado y Estadísticas Turísticas.  
Subsecretaría de Turismo, GCBA.

**Cuadro 14. Actividades de los asistentes argentinos y extranjeros. Ciudad de Buenos Aires. Mayo-Diciembre 2004.**

Actividades	Lugar de residencia	
	Argentinos	Extranjeros
Tango	15,6%	39,3%
Teatro / Cine	64,2%	22,6%
City Tour	0,1%	22,0%
Excursión	0,0%	6,6%
Museos	3,2%	6,6%
Disco / Pub	0,0%	1,9%
Concierto	9,1%	0,6%
Otros	7,8%	0,3%
<b>Total</b>	<b>100%</b>	<b>100%</b>

(\*) Tigre, Disco/Pub, Zoo, Fútbol, Reserva ecológica.

Elaboración: Programa de Estudios de Mercado y Estadísticas Turísticas, Subsecretaría de Turismo, GCBA.

**Cuadro 15. Gasto promedio diario (en pesos) de los asistentes argentinos y extranjeros. Ciudad de Buenos Aires. Mayo-Diciembre 2004.**

Lugar de residencia	Gasto Promedio Diario (en pesos)
Argentinos	\$522
Extranjeros	\$932

Elaboración: Programa de Estudios de Mercado y Estadísticas Turísticas, Subsecretaría de Turismo, GCBA.

### **3.4. Análisis de las Reuniones Mundiales**

El siguiente análisis se realiza sobre las dos reuniones mundiales que se realizaron en la Ciudad de Buenos Aires durante el 2004: “Congreso Mundial de Bibliotecas e Información. 70<sup>º</sup> Conferencia General Consejo de la Federación Internacional de Asociaciones de Bibliotecarios y Bibliotecas. IFLA 2004” y “Convención sobre el Cambio Climático. COP10”.

Los mismos se llevaron a cabo en Hotel Hilton, Sheraton Buenos Aires y La Rural, con una cantidad total de 9.995 asistentes.

- Lugar de Residencia

El 93,2% del total de los asistentes no residentes en la Ciudad de Buenos Aires fueron extranjeros y el 6,8% restante provenían del interior del país.

**Cuadro 1. Lugar de Residencia de los asistentes a congresos. Ifla – Cop10. Ciudad de Buenos Aires. Año 2004.**

Lugar de residencia	%
Argentinos	6,8%
Extranjeros	93,2%
<b>Total</b>	<b>100%</b>

Elaboración: Programa de Estudios de Mercado y Estadísticas Turísticas, Subsecretaría de Turismo, GCBA.

El 36,3% de los asistentes extranjeros provenían de Europa, destacándose Alemania e Italia (5,9% respectivamente).

En segundo lugar se ubican con la misma cantidad de participantes, Países Limítrofes y Resto de América Latina (15,8% cada una). Los países más destacados de estas regiones fueron: Chile (6,8%), Colombia (5,9%) y Brasil (5,4%).

Cabe destacar que entre los asistentes de América del Norte, el 75% fueron de EE.UU, representando el 9,5% del total de los extranjeros. En tanto la mayor participación en Asia la tuvo Japón con el 56% de los asistentes asiáticos.

**Cuadro 2. Lugar de Residencia de los asistentes extranjeros a congresos. Ifla – Cop10. Ciudad de Buenos Aires. Año 2004.**

Lugar de Residencia	%
Europa	36,3%
Países Limítrofes	15,8%
Resto de América Latina	15,8%
América del Norte	12,7%
Asia	8,1%
Africa	7,2%
Oceania	4,0%
<b>Total</b>	<b>100%</b>

Elaboración: Programa de Estudios de Mercado y Estadísticas Turísticas, Subsecretaría de Turismo, GCBA.

En cuanto a los asistentes argentinos, la que más participantes tuvo fue la Región Centro (46,5%), destacándose Buenos Aires con (25,6%) y Córdoba (11,6%).

En segundo lugar se ubicó Patagonia con el 25,6%, sobresaliendo Neuquén con el 11,6% de los participantes.

**Cuadro 3. Lugar de Residencia de los asistentes argentinos a congresos. Ifla – Cop10. Ciudad de Buenos Aires. Año 2004.**

Lugar de residencia	%
Centro	46,5%
Patagonia	25,6%
Noroeste	11,6%
Noreste	9,3%
Cuyo	7,0%
<b>Total</b>	<b>100%</b>

Centro: Buenos Aires, Córdoba, Santa Fé, Santiago del Estero.

Patagonia: La Pampa, Neuquén, Río Negro, Chubut, Santa Cruz, Tierra del Fuego.

Noroeste: Salta, Jujuy, Tucumán, Catamarca, La Rioja.

Noreste: Misiones, Formosa, Chaco, Corrientes, Entre Ríos.

Elaboración: Programa de Estudios de Mercado y Estadísticas Turísticas, Subsecretaría de Turismo, GCBA.

- Tipo de Alojamiento

En cuanto a los asistentes argentinos los mismo optaron en primer lugar por alojarse en casa de familia o amigos (32,7%), seguido de appart-hotel (31,4%) y Hoteles (27,7%). En tanto los asistentes extranjeros optaron casi exclusivamente por hoteles (86,7%).

**Cuadro 4. Tipo de Alojamiento de los asistentes argentinos y extranjeros. Ifla – COP10. Ciudad de Buenos Aires. Año 2004.**

Alojamiento	Lugar de residencia	
	Argentinos	Extranjeros
Hotel	27,8%	86,7%
Casa familiares o amigos	32,7%	4,5%
Appart-hotel	31,4%	3,7%
Vivienda Propia	0,2%	1,1%
Hospedaje	0,4%	0,0%
Otros (*)	7,4%	4,1%
<b>Total</b>	<b>100%</b>	<b>100%</b>

(\*) Hostel, B&B, Hotel Sindical.

Elaboración: Programa de Estudios de Mercado y Estadísticas Turísticas, Subsecretaría de Turismo, GCBA.

En cuanto a las categorías, los asistentes argentinos optaron por establecimientos 4 estrellas (48,1%), en segundo lugar hoteles 2 estrellas (47,1%).

Por otro lado, los asistentes extranjeros prefirieron mayoritariamente las categorías más altas, 4 estrellas (39,4%) y 5 estrellas (39,3%).

**Cuadro 5. Categoría de Hoteles utilizada por los asistentes argentinos y extranjeros. Ifla – Cop10. Ciudad de Buenos Aires. Año 2004.**

Categoría	Lugar de residencia	
	Argentinos	Extranjeros
1 Estrella	1,9%	0,0%
2 Estrellas	47,1%	3,5%
3 Estrellas	2,9%	17,7%
4 Estrellas	48,1%	39,4%
5 Estrellas	0,0%	39,3%
<b>Total</b>	<b>100%</b>	<b>100%</b>

Elaboración: Programa de Estudios de Mercado y Estadísticas Turísticas, Subsecretaría de Turismo, GCBA.

- Estadía

El 42,4% de los asistentes argentinos permaneció en la ciudad entre 5 y 9 noches. En tanto, los asistentes extranjeros permanecieron más de 9 noches el 58,5%.

La estadía promedio de los argentinos fue de 7,4 noches y de los extranjeros 11,6 noches.

Teniendo en cuenta que la duración promedio de los 2 eventos fue de 9 días, se infiere que los asistentes extranjeros optaron por extender su estadía y visitar la ciudad.

**Cuadro 6. Estadía (en noches) de los asistentes argentinos y extranjeros. Ifla – Cop10 Ciudad de Buenos Aires. Año 2004.**

Estadía	Lugar de residencia	
	Argentinos	Extranjeros
0 a 4 Noches	19,5%	3,3%
5 a 9 Noches	42,4%	38,2%
Más de 9 Noches	38,1%	58,5%
<b>Total</b>	<b>100%</b>	<b>100%</b>
<b>Noches Promedio</b>	<b>7,4 noches</b>	<b>11,6 noches</b>

Elaboración: Programa de Estudios de Mercado y Estadísticas Turísticas, Subsecretaría de Turismo, GCBA.

- Compras

Los items de compras preferidos por los argentinos fueron, en primer lugar, ropa (43,8%) y souvenirs (20,1%). En tanto, los asistentes extranjeros optaron por ropa (28,6%), souvenirs (20,1%), artículos de cuero (17,8%) y productos regionales (12,3%).

**Cuadro 7. Compras realizadas por los asistentes argentinos y extranjeros. Ifla – Cop10. Ciudad de Buenos Aires. Año 2004.**

Compras	Lugar de residencia	
	Argentinos	Extranjeros
Ropa	43,8%	28,6%
Souvenirs	18,7%	20,1%
Art. De Cuero	0,0%	17,8%
Productos Regionales	0,0%	12,3%
Libros	13,4%	9,2%
Música	5,9%	9,0%
Art. De Tango	0,0%	1,7%
Otros	18,2%	1,3%
<b>Total</b>	<b>100,</b>	<b>100%</b>

Elaboración: Programa de Estudios de Mercado y Estadísticas Turísticas, Subsecretaría de Turismo, GCBA.

- Actividades en la Ciudad

Los argentinos concentraron la mayor cantidad de sus actividades en Teatro/Cine (31,4%). A diferencia de los asistentes extranjeros que optaron por una mayor variedad, sobresaliendo Tango (23,9%), Teatro/Cine (23,0%), City Tour (12,7%).

Cabe destacar que para ambos congresos, la Subsecretaría de Turismo y otras áreas del gobierno de la ciudad organizaron actividades gratuitas para los asistentes. Siendo algunas de ellas, espectáculo en el Teatro Colón, maratón por la energías limpias, visitas guiadas específicas por la ciudad, etc.

**Cuadro 8. Actividades de los asistentes argentinos y extranjeros. Ifla – Cop10 Ciudad de Buenos Aires. Año 2004.**

Actividades	Lugar de residencia	
	Argentinos	Extranjeros
Tango	31,4%	23,9%
Teatro / Cine	50,8%	23,0%
City Tour	0,3%	12,7%
Museos	0,0%	7,8%
Excursión	0,0%	7,0%
Concierto	0,0%	0,8%
Disco / Pub	0,0%	2,4%
Otros (*)	17,4%	22,4%
<b>Total</b>	<b>100,0%</b>	<b>100,0%</b>

(\*) Tigre, Disco/Pub, Zoo, Futbol, Reserva ecológica.

Elaboración: Programa de Estudios de Mercado y Estadísticas Turísticas, Subsecretaría de Turismo, GCBA.

- Gasto de los asistentes en la Ciudad

El gasto promedio por día para los asistentes argentinos fue **195 pesos** y de los asistentes extranjeros fue de **454 pesos**. Dicho gasto incluye: alojamiento, compras, alimentación y movilidad interna.

**Cuadro 9. Gasto promedio diario (en pesos) de los asistentes argentinos y extranjeros. Ifla – Cop10. Ciudad de Buenos Aires. Año 2004.**

Lugar de residencia	Gasto Promedio Diario (en pesos)
Argentinos	\$195
Extranjeros	\$454

Elaboración: Programa de Estudios de Mercado y Estadísticas Turísticas, Subsecretaría de Turismo, GCBA.

Para el cálculo del gasto medio no se incluye la inscripción pues la Convención sobre Cambio Climático no tuvo arancel, en tanto que el costo promedio de la inscripción a Ifla fue de 900 pesos.

Así, si se incluye el costo de inscripción para los asistentes de Ifla, el gasto medio fue de 1.008 pesos para los argentino y 1360 pesos para los extranjeros.

Como resultado podemos estimar que el **gasto total** realizado en la ciudad por los asistentes de las dos reuniones mundiales fue de **71.500.403 pesos**.

### **3.5. Metodología de la Encuesta**

Objeto de estudio: personas no residentes en la Ciudad de Buenos Aires asistentes a la reunión relevada.

Muestra: Las entrevistas son realizadas por muestreo al azar de las personas no residentes en la Ciudad asistentes a la reunión.

Cantidad de entrevistas realizadas: Se realizaron un total de **1.072 entrevistas**, entre mayo y diciembre de 2004. Asimismo, se contabilizaron a los asistentes residentes de la ciudad.

Selección de las reuniones: en función de los siguientes criterios: Alcance (Internacional, Regional o Nacional), cantidad de asistentes (nacionales y extranjeros), valor de la inscripción y requerimientos específicos del Área de Ferias y Congresos.

## **4. Consideraciones finales**

El segmento de Turismo de Reuniones, es de sumo interés por su impacto económico tanto directo como indirecto y contribuye también a la dinamización de la actividad turística.

El impacto económico que representó para la Ciudad de Buenos Aires la realización de los congresos y convenciones durante el año 2004, desde el punto de vista del gasto total efectuado por los turistas extranjeros y del interior del país asistentes a las reuniones fue de **480.641.244 pesos**.

Actualmente se estima que el crecimiento de este tipo de turismo a nivel mundial aumente a razón del 10% anual en los próximos años.

Teniendo en cuenta el variado e importante soporte infraestructural que este segmento utiliza y las singulares características de su demanda (alto consumo en compras y servicios y utilización de servicios de calidad), la Ciudad de Buenos Aires se encuentra en condiciones de aprovechar este crecimiento posicionándose como un destino internacional de reuniones.